

CROSS | S452

Mario Ferrarini | 2022



CROSS

Mario Ferrarini | 2022

Un giorno, in aeroporto. L'idea di questo elegantissimo sgabello, firmato da Mario Ferrarini, nasce in uno dei luoghi simbolo del nostro presente. Là dove tutto è veloce, là dove ogni piccola pausa esige comfort, calma e bellezza. Lo sgabello CROSS è entrato nella collezione Lapalma perché è un viaggio tra dinamismo e stabilità, tra energia ed equilibrio. Nel suo profilo fluido e accogliente, quasi un decollo, CROSS è ciò che promette il suo nome, un passaggio, un attraversamento. Il corpo si riposa e il pensiero resta in movimento. Anche e soprattutto quando è un pensiero di ecologia circolare.



CROSS

Mario Ferrarini | 2022

| S452 sgabello h80

Sgabello con telaio in tubolare di acciaio verniciato a polveri. Sedile in poliuretano integrale, con inserto in poliuretano rigido. Piedini antiribaltamento saldati e verniciati in tinta col telaio. Piedini di appoggio in polietilene.

TEST EN 1728:2012 6.4
TEST EN 1728:2012 6.5
TEST EN 1728:2012 6.8
TEST EN 16139:2013 L.2

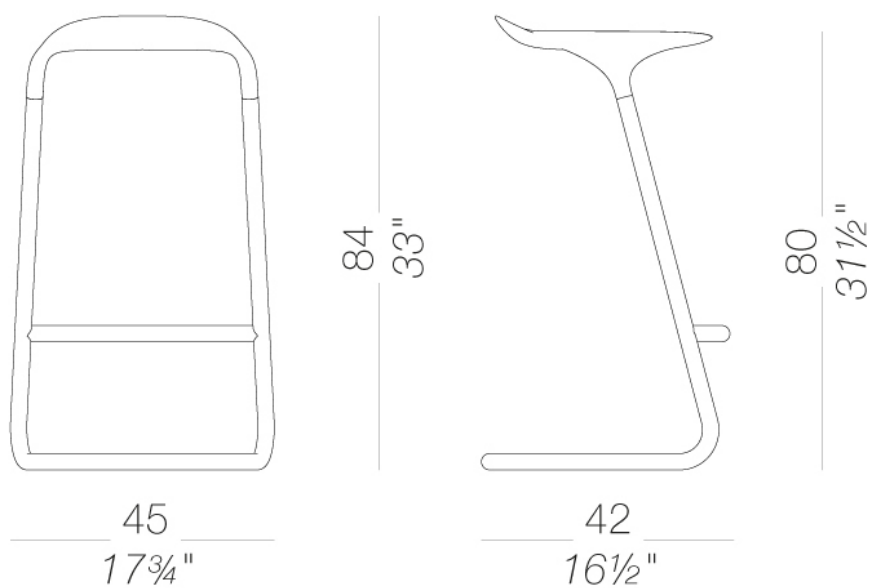

CROSS | S452

Mario Ferrarini | 2022

struttura



verniciature a
polvere
pistacchio
1 Colori



verniciature a
polvere
nera
1 Colori



verniciature a
polvere
perla
1 Colori



verniciature a
polvere
celeste
1 Colori



verniciature a
polvere
mattone
1 Colori



verniciature a
polvere
oliva
1 Colori



verniciature a
polvere
tortora
1 Colori

sedile



plastiche
poliuretano nero
1 Colori



plastiche
poliuretano perla
1 Colori

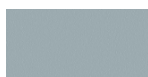

plastiche
poliuretano celeste
1 Colori



plastiche
poliuretano
mattone
1 Colori



plastiche
poliuretano oliva
1 Colori

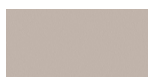

plastiche
poliuretano tortora
1 Colori



plastiche
poliuretano
pistacchio
1 Colori

consultare la cartella materiali per la gamma colori, tessuti, pelli, ecopelli.

uso e manutenzione

Pulire tutte le parti in legno, cuoio, tessuto e metallo con un panno umido o con detergente liquido neutro diluito. Non usare prodotti a base alcolica, candeggina, solvente o prodotti abrasivi. Per sollevare e spostare il prodotto non afferrare solo il sedile, bensì afferrare saldamente la struttura. Il prodotto non deve essere sottoposto a carichi decentrati, è stato progettato per essere utilizzato in condizioni normali di appoggio (su 4 gambe o sulla base). L'azienda si solleva da ogni responsabilità per eventuali danni provocati su pavimenti delicati o teneri. Evitare l'uso improprio del prodotto: non salire sul prodotto coi piedi, né sul poggiatesta o sui braccioli. In particolar modo evitare oscillazioni che potrebbero pregiudicare il funzionamento e la sicurezza dell'utente. Il legno ed il cuoio sono, per loro natura, facilmente danneggiabili, alcune piccole impurità e imperfezioni rientrano negli standard di qualità accettati. Non esporre alle intemperie, agli agenti atmosferici, né a fonti di calore superiore a 40° C. I prodotti destinati a uso esterno subiscono comunque nel tempo l'azione degli agenti atmosferici. Eventuali alterazioni superficiali possono verificarsi a specifiche condizioni di esposizione di temperatura, umidità e salinità. Una corretta e frequente manutenzione e pulizia aumentano la durabilità del prodotto. Il prodotto, se esposto alla luce del sole, può essere soggetto a variazioni di colore. Interventi di manutenzione devono essere eseguiti da personale esperto. Smaltire l'imballo solo a completamento dell'assemblaggio, onde evitare lo smarrimento di eventuale ferramenta e componenti. Una volta dismesso, il prodotto od i suoi componenti vanno conferiti ai sistemi pubblici di smaltimento secondo quanto previsto dalla legislazione in vigore.